

Cilindro ISO/VDMA: Modello Grandi diametri

Serie C95

ø160, ø200, ø250

A norma ISO 6431/CETOP RP43P/VDMA 24562

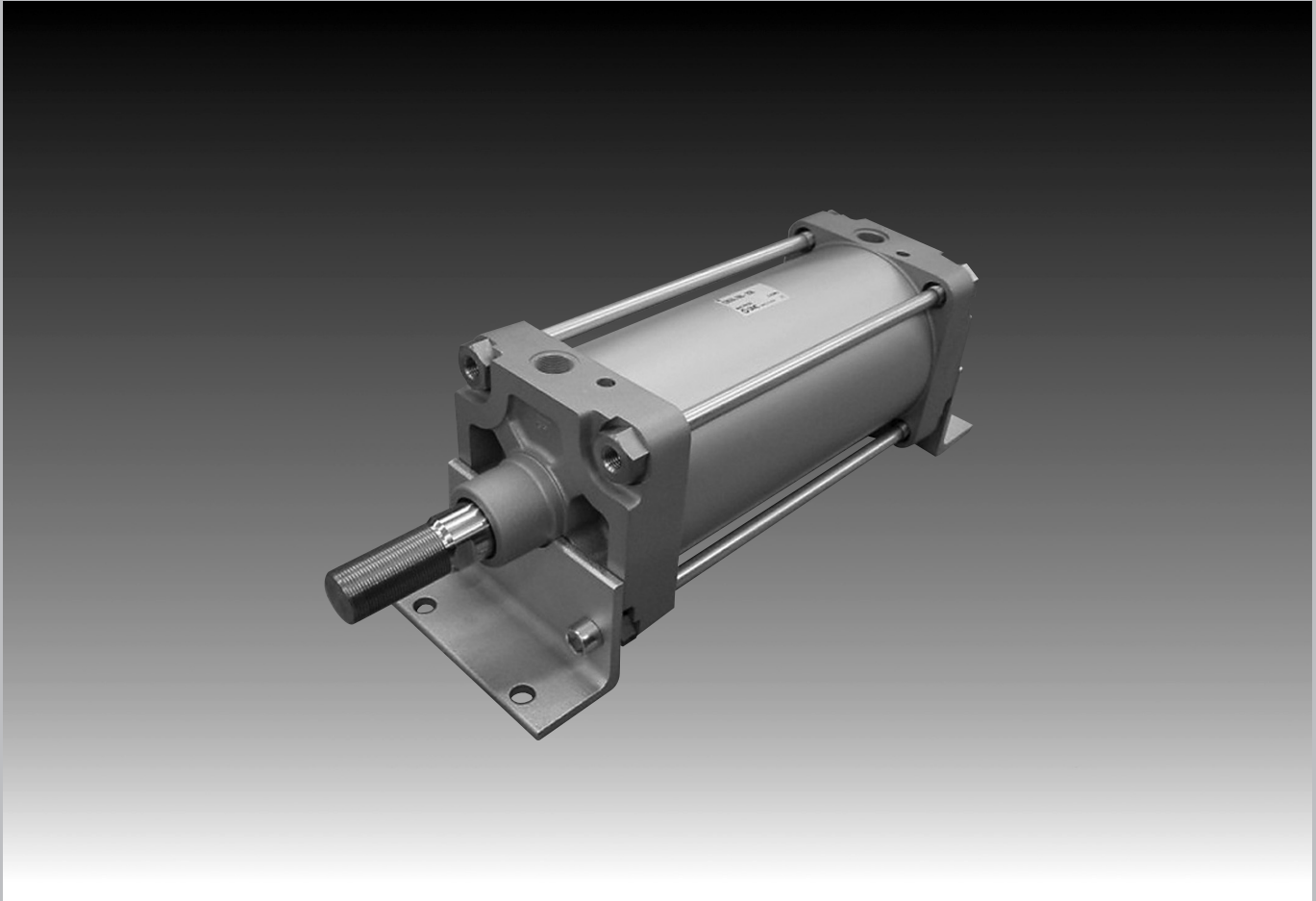

Varianti della serie

Serie	Azione	Tipo		Esec. base	Variazioni standard		Opzione	Diam.	Pag.
					Con an. magn. incorporato	Parti dello stelo in acciaio inox	Resistente al calore		
Modello a diametro largo Serie C95 	Doppio effetto	Stelo semplice	Senza lubrificazione	●	●	●		160 200 250	6-38

Guida rapida di riferimento

C55

C85

C76

CP95

C95

-X
(Esecuzioni su richiesta)

D-
(Sensori applicabili)

Selezione del modello

Cilindro ISO/VDMA: Modello Grandi diametri Doppio effetto, stelo semplice

Serie C95

ø160, ø200, ø250

Codici di ordinazione

Standard C95S

Con sensore C95SD

B **160** **100** **A53** **S**

Simple Specials
Per ulteriori informazioni, consultare pagina 6-48.

Numero di sensori

-	2 pz.
S	1 pz.
3	3 pz.
n	"n" pz.

Sensore

-	Senza sensore
---	---------------

* Per il modello di sensore, vedere la tabella sotto.

Esec. montaggio

B	Esec. base/Senza supporto
L	Esec. con piedini
F	Esec. con flangia testata anteriore
G	Esec. con flangia testata posteriore
C	Esec. con cerniera maschio
D	Esec. con cerniera femmina
T	Esec. con snodo mediano

Diametro

160	160 mm
200	200 mm
250	250 mm

Corsa (mm)
"Corse standard".

Sensore applicabile/Montaggio con tirante

Tipo	Funzione speciale	Ingresso elettrico	LED	Cablaggio (uscita)	Tensione di carico		Tipo di sensore		Lunghezza cavi (m)			Carico applicabile			
					CC	CA	Montaggio con tirante	Montaggio a fascetta	0,5 (-)	3 (L)	5 (Z)				
Sensore reed	—	Grommet	Si	3 fili (equiv. a PNP)	24 V	5 V	—	A56	—	●	●	—	CI	Relè, PLC	
						12 V	100 V, 200 V	A53	—	●	●	●	—		
				5 V, 12 V	—	A67	—	●	●	—	CI				
				12 V	200 V max.	A64	—	●	●	—	—				
	Indicazione di diagnostica (LED bicolore)	Grommet	Si	3 fili	24 V	5 V	—	A59W	—	●	●	—	CI	Relè, PLC (nota)	
						12 V	100 Vca	Z73	—	●	●	●	—		
	—	Box di collegamento	Si	2 fili	24 V	5 V, 12 V	100 V max.	Z80	—	●	●	—	CI	PLC (nota)	
						12 V	100 V, 200 V	A33	—	—	—	—	—		
	Sensore allo stato solido	—	Grommet	Si	3 fili (NPN)	24 V	5 V, 12 V	—	F59	—	●	●	○	CI	Relè, PLC (nota)
					3 fili (PNP)		100 V, 200 V	F5P	—	●	●	○	—		
Indicazione di diagnostica (LED bicolore)		Grommet	Si	2 fili	24 V	12 V	—	J51	—	●	●	○	CI		
				3 fili (NPN)		5 V, 12 V	J59	—	●	●	○	—			
Impermeabile (LED bicolore)		Grommet	Si	3 fili (PNP)	24 V	5 V, 12 V	—	F59W	—	●	●	○	CI		
				2 fili		12 V	F5PW	—	●	●	○	—			
Con timer		Grommet	Si	3 fili (NPN)	24 V	5 V, 12 V	—	J59W	—	●	●	○	CI		
				4 fili (NPN)		5 V, 12 V	F59A	—	●	●	○	—			
Uscita diagnostica (LED bicolore)		Grommet	Si	3 fili (NPN)	24 V	5 V, 12 V	—	F59F	—	●	●	○	CI		
				2 fili		12 V	F59A	—	●	●	○	—			
—		Grommet	Si	3 fili (PNP)	24 V	5 V, 12 V	—	Y59F	—	●	●	○	CI		
				3 fili (NPN)		5 V, 12 V	Y59B	—	●	●	○	—			
Indicazione di diagnostica (LED bicolore)		Grommet	Si	3 fili (PNP)	24 V	5 V, 12 V	—	Y7P	—	●	●	○	CI		
				3 fili (NPN)		5 V, 12 V	Y7PW	—	●	●	○	—			
Impermeabile (LED bicolore)		Grommet	Si	2 fili	24 V	12 V	—	Y7BW	—	●	●	○	CI		
				3 fili (NPN)		5 V, 12 V	Y7BAL	—	●	●	○	—			
—	Box di collegamento	Si	3 fili (NPN)	24 V	5 V, 12 V	—	G39	—	—	—	—	CI			
			2 fili		12 V	K39	—	—	—	—	—				
—	Grommet	Si	3-fili (NPN)	24 V	5V, 12V	—	M9NV	M9N	●	●	○	IC	Relè PLC (nota)		
			3-fili (PNP)				M9PV	M9P	●	●	○				
			2-fili				M9BV	M9B	●	●	○				

*Lunghezza cavi: 0,5 m - (Esempio) A53 ○: realizzato su richiesta.
 3 m L (Esempio) A53L Nota) L'interruttore non può essere montato su ø250
 5 m Z (Esempio) A53Z

Codici del supporto di montaggio

Diametro (mm)	160	200	250
Piedino ⁽¹⁾	L5160	L5200	L5250
Flangia	F5160	F5200	F5250
Cerniera maschio	C5160	C5200	C5250
Cerniera maschio	D5160	D5200	D5250

Nota 1) Comprende due piedini e viti di montaggio (4 pz.) (ø160 ø250)

Nota 2) Accessori per montare i supporti

Piedino, flangia, cerniera maschio: viti di montaggio
 Cerniera femmina: Perno, seeger, viti

Codici per supporto sensori

Diametro (mm)	160	200	250
D-A3/A4/K3/G3	BS1-160	BS1-200	—
D-A5/A6/F5/J5	BT-16	BT-16	BT-20
D-Z□/Y□	BS4-160	BS4-160	—
D-M9□	BS5-160	BS5-160	—

Accessori

Accessori di montaggio per cilindro

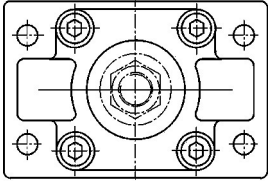
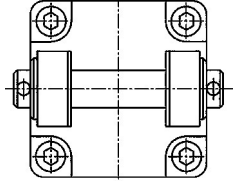
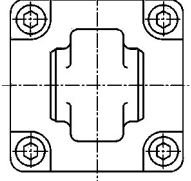
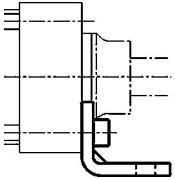
	F Flangia per testata anteriore/posteriore	D Cerniera femmina per testata posteriore (corrisponde ad accessori E)	C Cerniera maschio per testata posteriore
Diametro (mm)	 Fornita con 4 viti	 Fornita con bullone, dispositivo di sicurezza e 4 viti	 Fornita con 4 viti
160 200 250	F5160 F5200 F5250	D5160 D5200 D5250	C5160 C5200 C5250
	Vedere dimensioni a pagina 6-43.	Vedere dimensioni a pagina 6-43.	Vedere dimensioni a pagina 6-44.
Diametro (mm)	L Piedini		
	 Forniti a coppie con 4 viti		
160 200 250	L5160 L5200 L5250		
	Vedere dimensioni a pagina 6-43.		

Accessori di montaggio per stelo

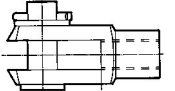
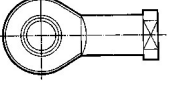
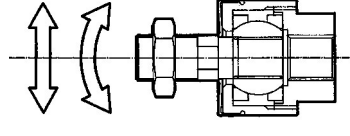
	GKM Cerniera per stelo ISO 8140	KJ Snodo articolato per stelo ISO 8139	JA Giunto snodato
Diametro (mm)	 Fornito con bulloni e dispositivi di sicurezza		
160 200 250	GKM35-54 GKM35-54 GKM40-84	KJ36D KJ36D KJ42D	JA160-36-200 JA160-36-200
	Vedere dimensioni a pagina 6-45.	Vedere dimensioni a pagina 6-45.	Vedere dimensioni a pagina 6-45.

Guida rapida di riferimento

C55

C85

C76

CP95

C95

-X (Esecuzioni su richiesta)

D- (Sensori applicabili)

Selezione del modello

Caratteristiche

Diametro (mm)	160	200	250
Azione	Doppio effetto		
Fluido	Aria		
Pressione di prova	1,5 MPa		
Max. pressione d'esercizio	1,0 MPa		
Min. pressione d'esercizio	0,05 MPa		
Temperatura d'esercizio	Senza sensore: -da 10 a 70°C (senza congelamento) Con sensore: -da 10 a 60°C (senza congelamento)		
Lubrificazione	Non richiesta (senza lubrificazione)		
Velocità d'esercizio del pistone	50 a 500 mm/s		
Tolleranza sulla corsa	$^{+1.0}_0$ da 251 a 1000; $^{+1.4}_0$ da 1001 a 1500; $^{+1.8}_0$		
Ammortizzo	Entrambi i lati (ammortizzo pneumatico)		
Tolleranza di filettatura	JIS classe 2		
Attacco	G 3/4		G 1
Montaggio	Esec. base, Esec. con piedino, Esec. con flangia testata anteriore, Esec. con flangia testata posteriore, Esec. con cerniera maschio, Esec. con cerniera femmina, Esec. con snodo mediano		

Cilindro doppio effetto con ammortizzo regolabile su entrambe le estremità, stelo semplice

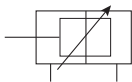

Corsa minima per montaggio sensori

Vedere pag 6-46 per "Corsa minima per montaggio sensori".

Corse standard

Diametro	Corsa * max.
160	1600
200	2000
250	2400

Sono disponibili corse intermedie.
*Per corse più lunghe contattare SMC.

Uscita teorica

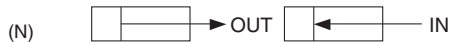

Diametro (mm)	Diam. stelo (mm)	Direzione d'esercizio	Sup. pistone (mm ²)	Pressione d'esercizio (MPa)								
				0.2	0.3	0.4	0.5	0.6	0.7	0.8	0.9	1.0
160	40	OUT	20106	4021	6032	8042	10053	12064	14074	16085	18095	20106
		IN	18850	3770	5655	7540	9425	11310	13195	15080	16965	18850
200	40	OUT	31416	6283	9425	12566	15708	18850	21991	25133	28274	31416
		IN	30159	6032	9048	12064	15080	18095	21111	24127	27143	30159
250	50	OUT	49087	9817	14726	19635	24544	29452	34361	39270	44178	49087
		IN	47124	9425	14137	18850	23562	28274	32987	37699	42412	47124

Nota) Forza teorica (N) = Pressione (MPa) Sup. pistone x (mm²)

Energia Cinetica Disponibile

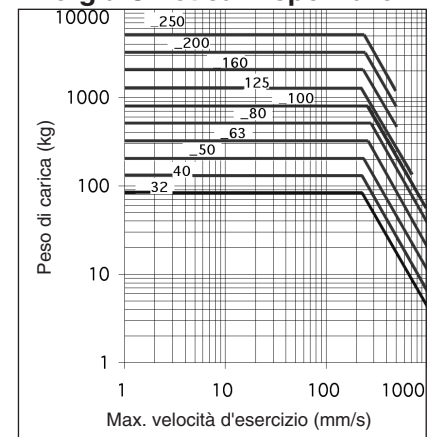

Esempio: limite di carichi in estremità stelo quando il cilindro pneumatico $\varnothing 200$ è attivato con una velocità d'esercizio di 500 mm/s. Vedere l'intersezione dell'asse laterale 500 mm/s e la linea del $\varnothing 200$, quindi estendere l'intersezione a sinistra. Il carico ammissibile è di 800 kg.

Peso/tubo d'alluminio

Diametro (mm)		125	160	200	250
Peso base	Esec. base	7.45	14.54	20.20	37.17
	Esec. con piedino	2.60	4.90	7.76	15.00
	Esec. con flangia	4.10	2.45	11.75	20.29
	Esec. con cerniera maschio	4.15	6.90	9.10	18.60
	Esec. con cerniera femmina	4.25	6.30	9.25	18.46
	Esec. con snodo oscillante	2.98	4.50	7.23	14.40
Peso aggiuntivo per ogni 50 mm di corsa	Tutti i supporti di montaggio	0.54	0.83	0.90	1.60
Accessorio	Cerniera stelo semplice	1.20	1.62	1.62	2.76
	Cerniera femmina (con perno)	1.84	3.92	3.92	6.69

Calcolo: (esempio) CP95SD160-100

- Peso base 14,54 (kg) (Base, $\varnothing 160$)
- Montaggio 6,30 (kg) (cerniera femmina)
- Peso aggiuntivo ... 0,83 (kg/50 st)
- Corsa cilindro 100 (st)

$$14,54 + 0,83 \times 100 + 6,30 = 22,50 \text{ kg}$$

Costruzione

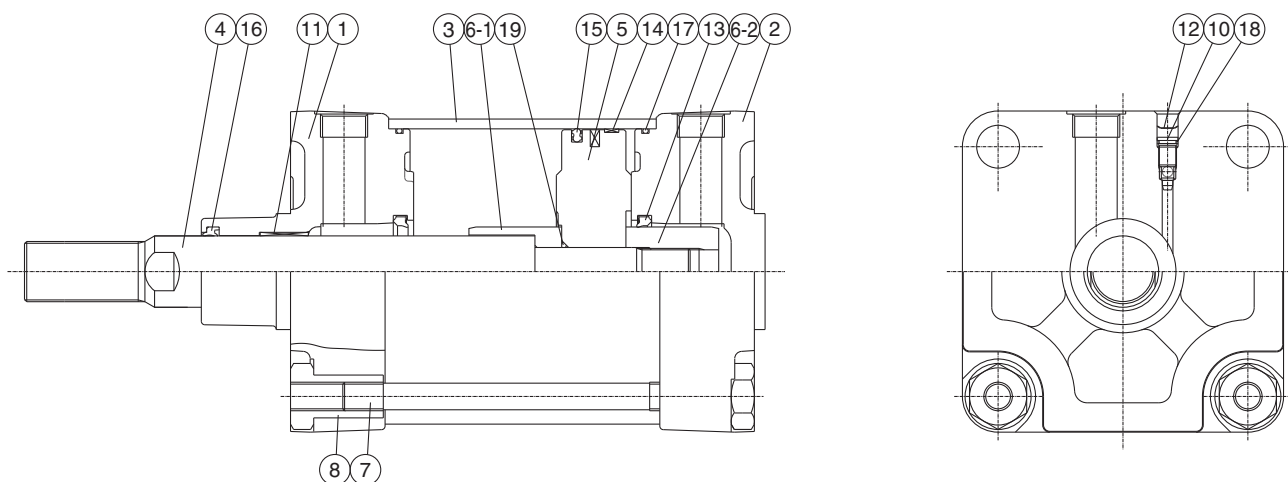

Componenti

N.	Descrizione	Materiale	Q.tà	Nota
①	Testata anteriore	Alluminio pressofuso	1	
②	Testata posteriore	Alluminio pressofuso	1	
③	Tubo	Lega d'alluminio	1	
④	Stelo pistone	Acciaio al carbonio	1	
⑤	Pistone	Lega d'alluminio	1	
⑥	Anello ammortizzo A	Acciaio rullato	1	
⑥	Anello ammortizzo B	Acciaio rullato	1	
⑦	Tirante	Acciaio al carbonio	4	
⑧	Dado tirante	Acciaio	8	
⑩	Valvola ammortizzo	Filo d'acciaio	2	
⑪	Bussola	Metallo rosa pressofuso	1	
⑫	Seeger	Molla per acciaio	2	
⑬	Guarnizione ammortizzo	Uretano	2	
⑭	Anello di tenuta	Resina	1	
⑮	Guarnizione tenuta pistone	NBR	1	
⑯	Guarnizione tenuta stelo	NBR	1	
⑰	Gurnizione tubo cilindro	NBR	2	
⑱	Tenuta valvola di ammortizzo	NBR	2	
⑲	Guarnizione pistone	NBR	1	
⑳	Anello magnetico		1	

Parti di ricambio: Kit guarnizioni

Diametro (mm)	Codice kit	Sommario
160	CS95-160	I kit contengono i componenti ①⑰ nella tabella sopra.
200	CS95-200	
250	CS95-250	

*Il set guarnizioni comprende i componenti dal n. ⑬⑰. Ordinare usando il codice del tubo relativo.

Serie C95

Dimensioni: Senza supporto di montaggio

C95SB Diametro Corsa

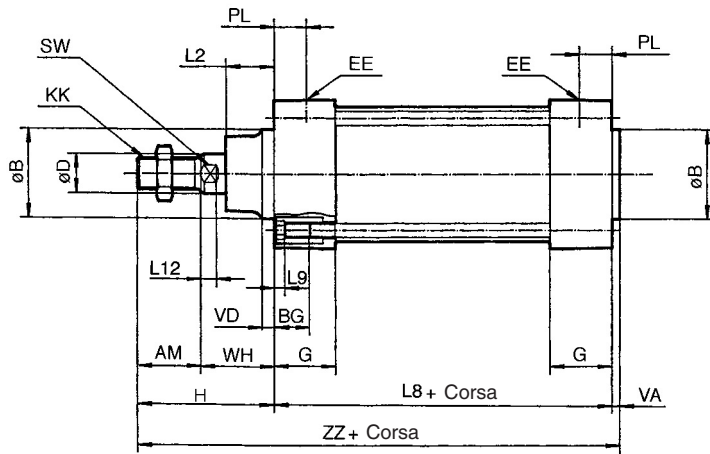

Diametro (mm)	AM	ϕB e11	ϕD	EE	PL	RT	L12	KK	SW	G	BG (min.)	L8	VD	VA	WA	WB	WH	ZZ	$\square E$	$\square R$	L2	L9
160	72	65	40	G 3/4	30	M16 x 2	15	M36 x 2	36	55	27	180	8	6	15	25	80	338	180	140	50	0
200	72	75	40	G 3/4	35	M16 x 2	15	M36 x 2	36	57	27	180	15	6	18	25	95	353	220	175	55	0
250	84	90	50	G 1	31	M20 x 2,5	20	M42 x 2	46	59	29	200	20	10	20	28	105	399	270	220	65	0

Dimensioni: Accessorio per montaggio cilindro

Esecuzione con piedino (L)

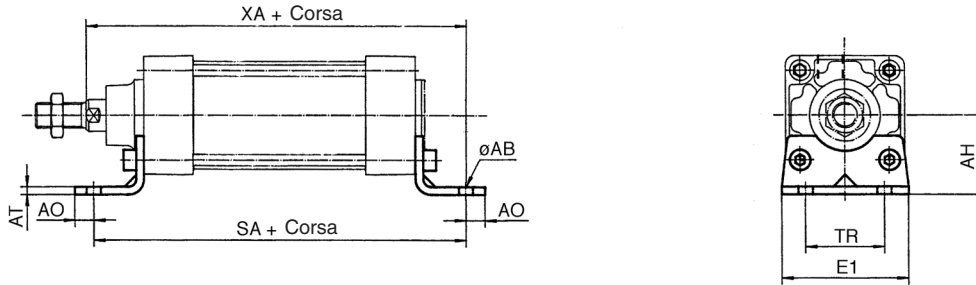

Esecuzione con snodo mediano (T)

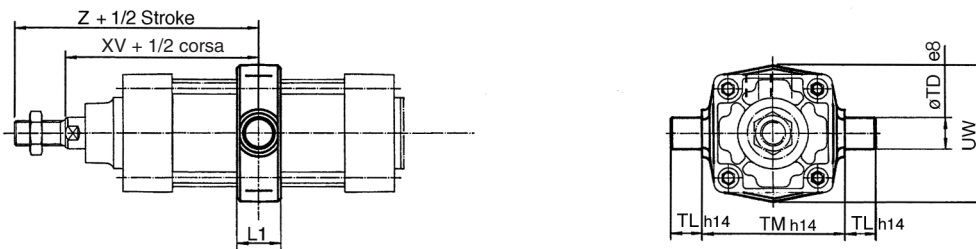

Esecuzione con flangia (F, G)

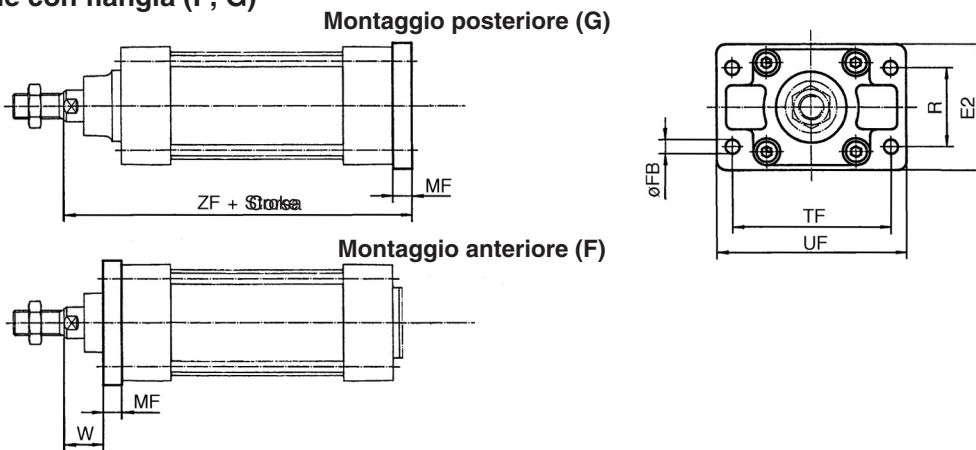

Esecuzione con cerniera maschio testata posteriore (C)

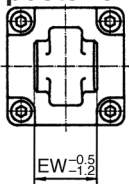

Esecuzione con cerniera femmina testata posteriore (D)

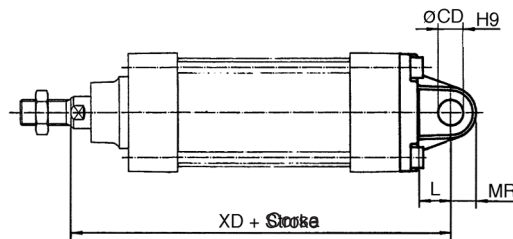
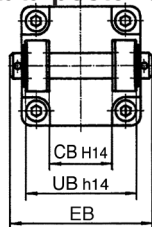

Diam. (mm)	E1	R	W	MF	ZF	øFB	øCD	EB	L	XD	UB h14	CB h14	EW -0.5 / -1.2	MR	TR	AO	AT	XA	SA	AH	øAB	L1	XV	Z	TL h14	øTD e8	TM h14	UW	TF	UF	E2
160	Max. 195	115	60	20	280	18	30	Max. 209	Min. 35	315	170	90	90	Max. 31	115	Max. 25	9	320	300	115	18	Max. 50	170	242	32	32	200	Max. 220	230	Max. 280	Max. 195
200	Max. 238	135	70	25	300	22	30	Max. 209	Min. 35	335	170	90	90	Max. 31	135	Max. 35	12	345	320	135	22	Max. 50	185	257	32	32	250	Max. 260	270	Max. 320	Max. 238
250	Max. 290	165	80	25	330	26	40	Max. 249	Min. 45	375	200	110	110	Max. 41	165	Max. 40	14.5	380	350	165	26	Max. 60	205	289	40	40	320	Max. 320	330	Max. 395	Max. 290

Serie C95

Dimensioni: Accessorio per montaggio cilindro C, D, E e CR

Tipo di montaggio (C)

Tipo di montaggio (D)

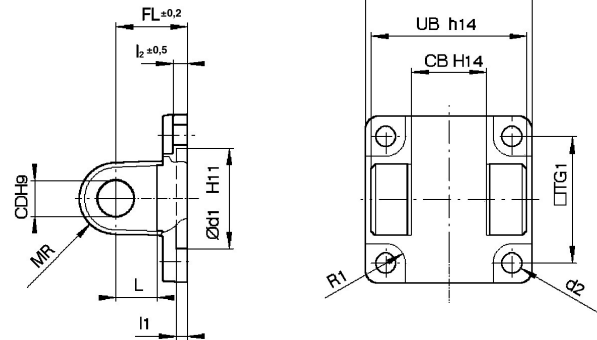
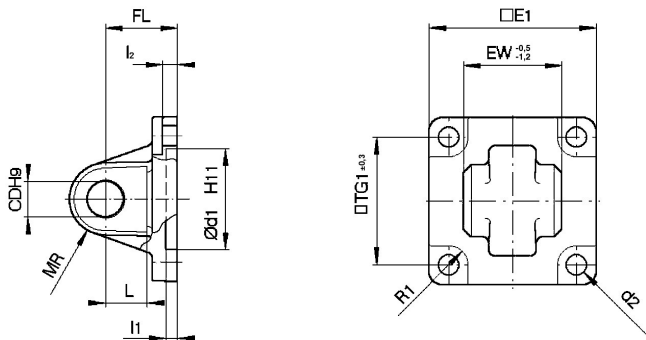

Diametro (mm)	□E1	EW	□TG1	FL	l1	l2	Ød1	CD	MR	d2	R1	□E2	UB	CB
160	180	90	140	55	7	10	65	30	25	18	13	180	170	90
200	220	90	175	60	7	11	75	30	25	18	13	220	170	90
250	270	110	220	70	11	11	90	40	40	22	16.5	270	200	110

Dimensioni: Accessorio per montaggio stelo

Cerniera stelo pistone (ISO 8140)
Acciaio, cromato zinco

Codici	Diametro (mm)	e	b	d	øf h11	L1 max.	c. min.	A max.	L min.
GKM35-54	160/200	M36 x 2	35 +0.60 +0.15	144	35	201	54	70	57
GKM40-84	250	M42 x 2	40 +0.60 +0.15	168	40	245	84	85	77

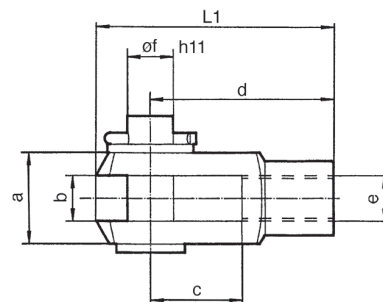

Snodo articolato per stelo (ISO 8139)
Acciaio, cromato zinco

Codici	Diametro (mm)	d3	d1 H9	h	d6 max.	b1 h12	L min.	α	L3
KJ36D	160/200	M36 x 2	35	125	80	43	56	16	55
KJ42D	250	M42 x 2	40	142	90	49	60	4	46

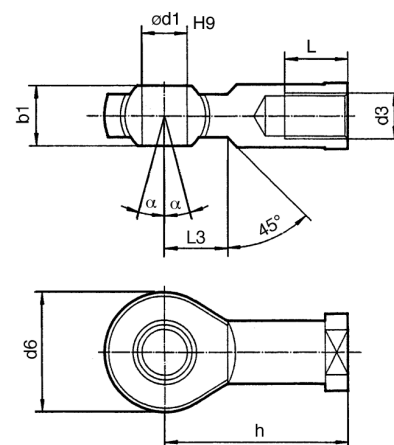

Dimensioni: Accessorio per montaggio stelo

Giunto snodato JA
Acciaio

Diametro (mm)	m	Codici	A	B	C	øD	E	F	G	H	P	U	Carico (kN)	Peso (g)	Angolare
160, 200	M36 x 2	JA160-36-200	178	51	55	96	16	55	24	55	42	3	71	4700	5

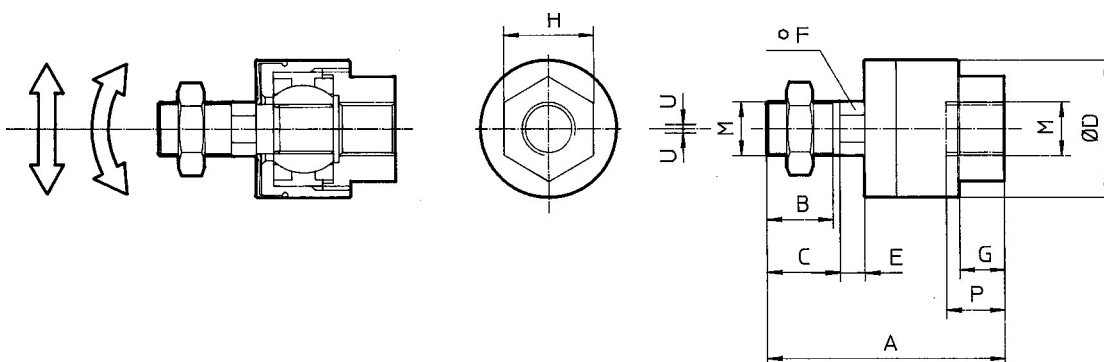

Guida rapida di riferimento

C55

C85

C76

CP95

C95

-X (Esecuzioni su richiesta)

D- (Sensori applicabili)

Selezione del modello



Sensore applicabile

Tipo	Tipo di sensore	Connessione elettrica (funzione)
Sensore reed	D-A5□/A6□	Grommet
	D-A59W	Grommet (LED bicolore)
	D-27□/Z80	Grommet
	D-A3□	Box di collegamento
	D-A44	Terminale DIN
Sensore allo stato solido	D-F5□/J5□	Grommet
	D-F5□W/J59W	Grommet (LED bicolore)
	D-F5BAL	Grommet (LED bicolore, impemeabile)
	D-F59F	Grommet (LED bicolore, uscita diagnostica)
	D-F5NTL	Grommet (con timer)
	D-Y59□	Grommet (in linea)
	D-Y69□	Grommet (perpendicolare)
	D-Y7P	Grommet (in linea)
	D-Y7PV	Grommet (perpendicolare)
	D-Y7□W	Grommet (LED bicolore, in linea)
	D-Y7□WV	Grommet (LED bicolore, perpendicolare)
	D-Y7BAL	Grommet (impermeabile, in linea)
	D-G39/K39	Box di collegamento

Corsa minima per montaggio sensori

Tipo di sensore	N. di sensori	Staffe di montaggio tranne snodo mediano			Snodo mediano		
		ø160	ø200	ø250	ø160	ø200	ø250
A5□ A6□	1, 2 n	10 10 + 55(n-2)/2 n = 2, 4, 6, 8...	10	10	125 125 + 55(n-4)/2 n = 4, 8, 12, 16...	125 125 + 55(n-4)/2 n = 4, 8, 12, 16...	145 145 + 55(n-4)/2 n = 4, 8, 12, 16...
A59W	2 n 1	← ← 15	← ← 15	← ← 15	135 135 + 55(n-4)/2 n = 4, 8, 12, 16...	135 135 + 55(n-4)/2 n = 4, 8, 12, 16...	155 155 + 55(n-4)/2 n = 4, 8, 12, 16...
F5□(W)/J5□/J59W F5BAL/F59F	1, 2 n	10 10 + 55(n-2)/2 n = 2, 4, 6, 8...	←	←	135 135 + 55(n-4)/2 n = 4, 8, 12, 16...	135 135 + 55(n-4)/2 n = 4, 8, 12, 16...	155 155 + 55(n-4)/2 n = 4, 8, 12, 16...
F5NTL	1, 2 n	15 15 + 55(n-2)/2 n = 2, 4, 6, 8...	15	15	150 150 + 55(n-4)/2 n = 4, 8, 12, 16...	145 145 + 55(n-4)/2 n = 4, 8, 12, 16...	165 165 + 55(n-4)/2
A3□ K3□ G3□	1 2 (stesso lato) 2 (lati opposti) n(stesso lato) n(lati opposti)	10 100 35 ← ←	10 100 35 ← ←	— — — — —	140 140 140 140 + 100(n-2) n = 2, 4, 6, 8... 140 + 100(n-2) n = 2, 4, 6, 8...	140 140 140 140 + 100(n-2) n = 2, 4, 6, 8... 140 + 100(n-2) n = 2, 4, 6, 8...	— — — — —
A44	1 2 (stesso lato) 2 (lati opposti) n(stesso lato) n(lati opposti)	10 55 35 ← ←	10 55 35 ← ←	— — — — —	100 100 100 100 + 100(n-2) n = 2, 4, 6, 8... 100 + 100(n-2) n = 2, 4, 6, 8...	100 100 100 100 + 100(n-2) n = 2, 4, 6, 8... 100 + 100(n-2) n = 2, 4, 6, 8...	— — — — —
Z7□/Z80	1, 2 n	10 ←	10 ←	— —	120 120 + 55(n-4)/2 n = 4, 8, 12, 16...	110 110 + 55(n-4)/2 n = 4, 8, 12, 16...	— —
Y59□/Y7P Y7□W	1, 2 n	10 ←	10 ←	— —	110 110 + 55(n-4)/2 n = 4, 8, 12, 16...	110 110 + 55(n-4)/2 n = 4, 8, 12, 16...	— —
Y69□/Y7PV Y7□WV	1, 2 n	10 ←	10 ←	— —	85 85 + 55(n-4)/2 n = 4, 8, 12, 16...	80 80 + 55(n-4)/2 n = 4, 8, 12, 16...	— —
Y7BAL	1, 2 n	10 ←	10 ←	— —	120 120 + 55(n-4)/2 n = 4, 8, 12, 16...	120 120 + 55(n-4)/2 n = 4, 8, 12, 16...	— —

Posizione e altezza di montaggio sensori

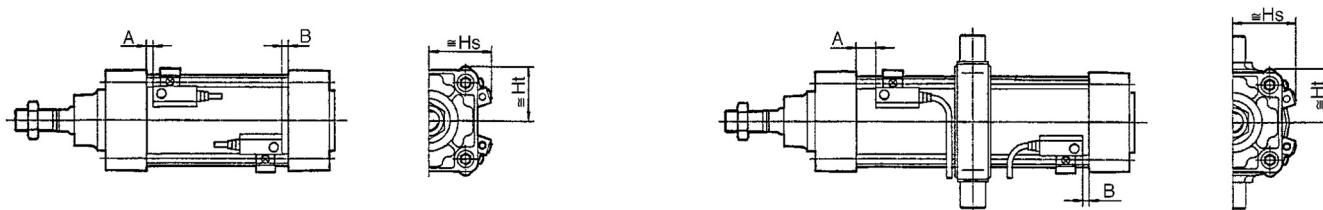

Posizione di montaggio sensori

Diam. (mm)	D-A5□ D-A6□		D-A59W		D-F5□, D-F5□ D-J5□, D-J59W D-F59F, D-F5BAL		D-F5NTL		D-Z7□, D-Y59□, D-Y7BAL D-Z80, D-Y69□ D-Y7P(V), D-Y7□ W(V)		D-A3□, D-G39 D-A44, D-K39	
	A	B	A	B	A	B	A	B	A	B	A	B
160	19.5	18.5	23.5	22.5	26	25	31	30	23	22	19.5	18.5
200	17	17	21	21	23.5	23.5	28.5	28.5	20.5	20.5	17	17
250	20	30	24	34	26.5	36.5	31.5	41.5	—	—	—	—

Altezza di montaggio sensori

Diam. (mm)	D-A5□ D-A6□ D-A59W		D-F5□, D-F5□W, D-F5NTL D-J5□, D-J59W D-F59F, D-F5BAL		D-A3□, D-G39 D-K39		D-A44		D-Z7□, D-Y59□ D-Z80, D-Y7P D-Y7□W		D-Y69□ D-Y7PV D-Y7□WV		D-Y7BAL	
	Hs	Ht	Hs	Ht	Hs	Ht	Hs	Ht	Hs	Ht	Hs	Ht	Hs	Ht
160	90	86	89	86	134.5	—	144.5	—	84.5	83	84.5	83	89.5	83
200	102.5	104	102	104	154	—	164	—	100.5	100.5	100.5	100.5	103	100.5
250	127	128	127	128	—	—	—	—	—	—	—	—	—	—

Diametro (mm)	Isteresi sensore ON-OFF	
	Sensore reed	Sensore stato solido
da 160 a 200	≤ 2 mm	≤ 1 mm
250	≤ 3 mm	≤ 1 mm

Oltre ai modelli elencati in "Codici di ordinazione", si possono montare i seguenti sensori. Vedere caratteristiche a pag. 8-1.

Tipo	Modello	Ingresso elettrico	Caratteristiche
Sensore allo stato solido	D-F5NTL	Grommet (in linea)	Con timer
	D-Y69A/Y69B/Y7PV	Grommet (perpendicolare)	—
	D-Y7NWV/Y7PWV/Y7BWV		LED bicolore

* Con connettore precablato per sensori allo stato solido. Particolari a pag. 8-1.

* Disponibili anche sensori allo stato solido (D-Y7G/Y7H), tipo normalmente chiuso (NC = contatto b). Particolari a pag. 8-1.

Serie C95 Simple Specials

Queste modifiche sono trattate con il sistema Simple Specials.

Per maggiori informazioni, consultare il sistema Simple Specials sul nostro sito web <http://www.smc.eu>

Simbolo

-XA0 a -XA30

1 Modifica della forma dell'estremità stelo

⚠ Precauzioni

- SMC realizzerà le modificazioni appropriate se le istruzioni dimensionali, di tolleranza e di rifinitura non risultano nel diagramma.
- Le dimensioni standard indicate con "*" saranno rapportate al diametro stelo (D) come indicato di seguito. Introdurre la dimensione desiderata $D \leq 6 \rightarrow D - 1 \text{ mm}$, $6 < D \leq 25 \rightarrow D - 2 \text{ mm}$, $D > 25 \rightarrow D - 4 \text{ mm}$
- In caso di stelo passante e modello a semplice effetto in rientro, introdurre le dimensioni considerando lo stelo rientrato.
- Solamente il lato singolo di uno stelo passante è in grado di lavorare.

Simbolo: A0 	Simbolo: A1 	Simbolo: A2 	Simbolo: A3 	Simbolo: A4
Simbolo: A5 	Simbolo: A6 	Simbolo: A7 	Simbolo: A8 	Simbolo: A9
Simbolo: A10 	Simbolo: A11 	Simbolo: A12 	Simbolo: A13 	Simbolo: A14
Simbolo: A15 	Simbolo: A16 	Simbolo: A17 	Simbolo: A18 	Simbolo: A19
Simbolo: A20 	Simbolo: A21 	Simbolo: A22 	Simbolo: A23 	Simbolo: A24
Simbolo: A25 	Simbolo: A26 	Simbolo: A27 	Simbolo: A28 	Simbolo: A29
Simbolo: A30 				

9 In acciaio inoxSimbolo
-XC6

Adatto contro la ruggine, se il prodotto è immerso in acqua ed esposto alla corrosione.

Codici di ordinazione

N. modello standard

- XC6

In acciaio inox ●

Specifiche

Parti sostituite con acciaio inox	Stelo pistone, dado estremità stelo
Specifiche diverse da quelle indicate sopra e dimensioni esterne	Uguali al tipo standard



Serie C95

Precauzioni specifiche del prodotto

Leggere attentamente prima dell'uso.

Attenzione

1. Non aprire la valvola d'ammortizzo al di sopra dello stopper.

Le valvole d'ammortizzo sono provviste di anello di ritegno ($\varnothing 125$ $\varnothing 250$) che svolge la funzione di meccanismo d'arresto e la valvola d'ammortizzo non deve essere aperta al di sopra di questo punto.

Se si immette aria e si inizia l'operazione senza confermare la condizione indicata sopra, la valvola d'ammortizzo rischia d'essere espulsa dalla testata.

Diametro (mm)	Valvola ammortizzo	Piano chiave	Chiave Allen
160, 200, 250	MB-A2-10-EA064	4	Jis 4648 Chiave esagonale 4

2. Assicurarsi di attivare l'ammortizzo a fine corsa.

Nel caso di funzionamento con valvola in posizione completamente aperta, selezionare un cilindro dotato di ammortizzo. Se questa operazione non viene eseguita, tiranti e steli possono danneggiarsi.

3. Per sostituire i supporti, utilizzare le chiavi indicate sotto.

Diametro (mm)	Vite	Piano chiave	Coppia di serraggio (Nm)
160, 200	M16 x 2 x 30l	14	99
250	Piedino	M20 x 2,5 x 35l	193.5
	Altro	M20 x 2,5 x 30l	