



Gruppo nebulizzatore

Serie **LMU100/200**

- Spray intermittente per tagliare e schiacciare le catene di ingranaggi, ecc.



LMU100

Specifiche standard

Modello	LMU100	LMU200
Pressione aria in ingresso	0.1 a 1.0 MPa	
Campo di regolazione della pressione del serbatoio d'olio	0.05 a 0.2 MPa	
Olio	Olio per turbina, olio da taglio non idrosolubile (tipo JIS, N1)	
Viscosità dinamica dell'olio (40 °C)	da 2 a 200 mm ² /s	
Capacità serbatoio olio (cm ³)	Capacità totale: 3000	
	Capacità effettiva: 2500	
Temperatura ambiente e del fluido	5 a 50 °C	
Tensione elettrovalvola	100 VAC 50/60Hz, 200 VAC 50/60Hz, 24 VDC	
Attacco	SUP Rc1/4	ARIA: T0604 (tubo Ø 6) applicabile OLIO: T0425 (tubo Ø 4) applicabile SOFFIAGGIO: T0806 (tubo Ø 8) applicabile
	OUT 3 x Rc1/4	
Peso (kg)	8.4	7.9

Codici di ordinazione

LMU 1 00 - 1 3 - Q

Gruppo nebulizzatore

Circuito soffiaggio

1	Disponibile
2	Non disponibile

Interruttore galleggiante

0	Assente
3	Per il controllo dei limiti superiore e inferiore spegne SW si quando il galleggiante si trova sul lato superiore. SW si accende quando il galleggiante si abbassa. Capacità di contatto 50 VA AC, 50 W DC

Tensione nominale

1	100 VAC (50/60 Hz)
2	200 VAC (50/60 Hz)
5	24 VDC

Circuito di controllo

LMU100-□□

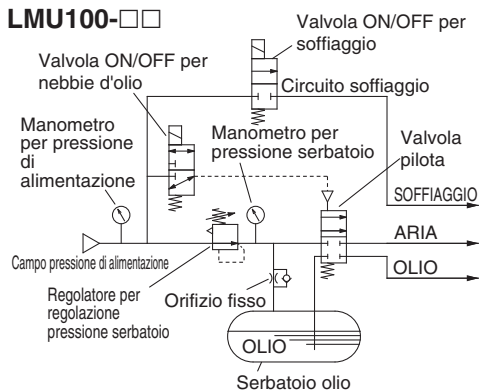

LMU200-□□

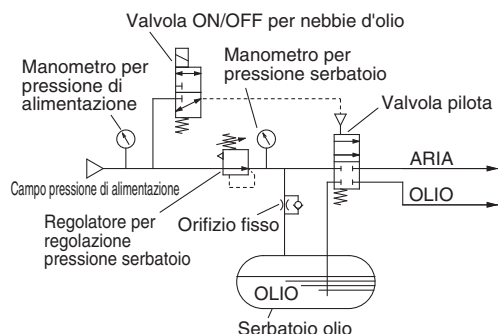

Attrezzatura consigliata

Si consiglia di utilizzare ogni tipo di nebulizzatore con le valvole miscelatrici, i supporti magnetici, le diramazioni e i tubi in nylon elencati nella tabella seguente.

Gruppo nebulizzatore	Valvola miscelatrice	Supporto magnetico	Tubo con diramazione	Tubo in nylon
Questa unità, con un serbatoio dell'olio e una centralina di controllo ON/OFF, invia olio e aria alla valvola miscelatrice.	Questa valvola regola la quantità di olio e aria del nebulizzatore mediante spilli per olio e aria integrati e scarica anche la nebbia d'olio dal nebulizzatore.	Questo supporto magnetico consente di fissare liberamente la valvola miscelatrice installata all'estremità del braccio alle parti in ferro e acciaio come utensili da lavoro, ecc.	Questo tubo serve per separare l'olio e l'aria dal nebulizzatore in caso di utilizzo di più valvole miscelatrici.	Questo tubo viene utilizzato per le tubazioni dell'aria e dell'olio tra il nebulizzatore e la valvola miscelatrice.
LMU100-□□	LMV110-□□ LMV120-□□	LMH10	LMD1-□	OLIO → T0425□ AIR → T0604□ SOFFIAGGIO → T0806□
LMU200-□□	LMV210-□□ LMV220-□□	LMH20	LMD2-□	OLIO → T0425□ AIR → T0604□

Esempi di applicazione

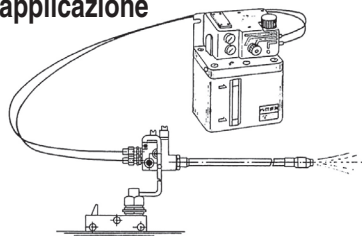

Centro di lavoro verticale
(Centro di foratura)

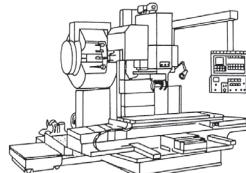

Centro di lavoro orizzontale

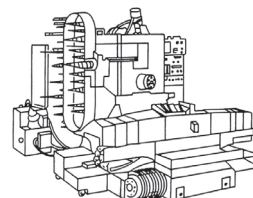

Serie LMU100/200

Costruzione/Principio di funzionamento

LMU100-□□

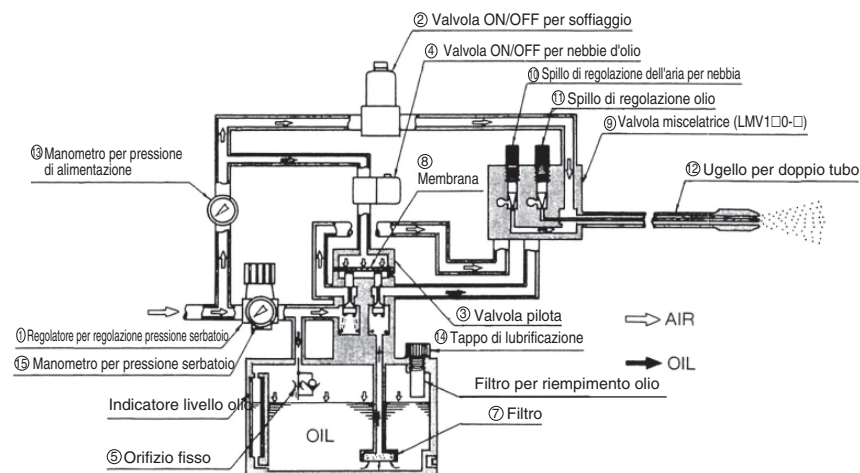

LMU200-□□

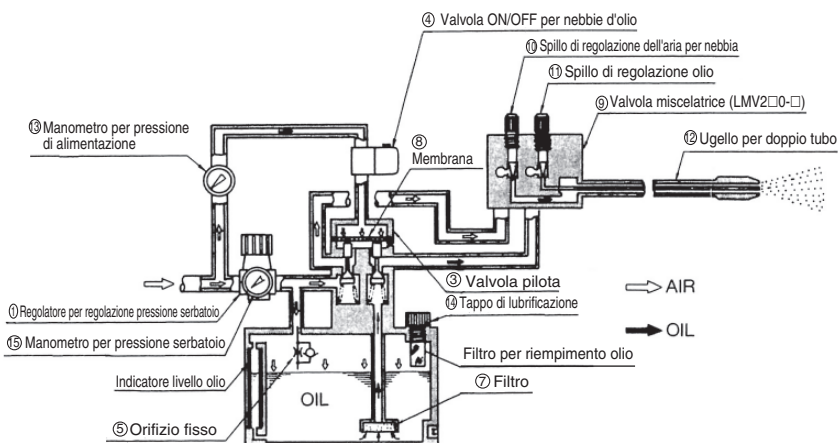

Principio di funzionamento

L'aria compressa proveniente dalla sorgente viene convogliata in parte verso il regolatore per la regolazione della pressione nel serbatoio (1), in parte verso la valvola ON/OFF per nebbia d'olio (4), che aziona la valvola ON/OFF per il circuito di soffiaggio dell'aria (2) e la valvola pilota per il circuito di miscelazione (3). L'aria compressa a una regolazione predefinita, determinata dal regolatore per la regolazione della pressione nel serbatoio (1), attraversa l'orifizio fisso (5) e riempie gradualmente il serbatoio dell'olio (6), esercitando una pressione sulla superficie dell'olio. L'OLIO nel serbatoio passa attraverso il filtro (7) e viene aspirato nella valvola pilota (3). A questo punto, azionando la valvola ON/OFF per nebbia d'olio (4), la pressione del segnale di comando viene convogliata nella valvola pilota (3), spingendo verso il basso la membrana (8) e di conseguenza l'aria compressa della valvola pilota (3) e l'olio della valvola aperta passano attraverso i rispettivi condotti e vengono convogliati nella valvola miscelatrice (9).

L'aria e l'olio vengono regolati con quantità variabili dall'aria per la nebulizzazione dalla valvola miscelatrice (9) e dagli spilli di regolazione dell'olio (10) e (11). Con una doppia tubazione, dalla valvola miscelatrice (9) all'ugello per doppio tubo (12), l'aria compressa attraversa l'esterno, mentre l'olio attraversa l'interno, e all'estremità dell'ugello per doppio tubo (12) viene spruzzata come nebbia fine dall'aria in uscita.

Per rimuovere i trucioli di taglio, azionare la valvola ON/OFF per il soffiaggio dell'aria (2), che fa sì che l'aria compressa fornita venga aspirata direttamente nella valvola miscelatrice (9) e soffiata come aria attraverso le tubazioni esterne dell'ugello per doppio tubo (12). Per il rabbocco dell'olio svitare il tappo di alimentazione dell'olio (14) per scaricare l'aria compressa dall'interno del serbatoio attraverso il foro laterale del tappo di alimentazione dell'olio. Poiché fluisce gradualmente dall'orifizio fisso (5) all'interno del serbatoio, è facile rabboccare l'olio dal foro di alimentazione.

Tempo di scarico olio (Valore rappresentativo)

Condizioni olio: Olio turbina classe 1 ISO VG32
Temperatura olio: 26 °C

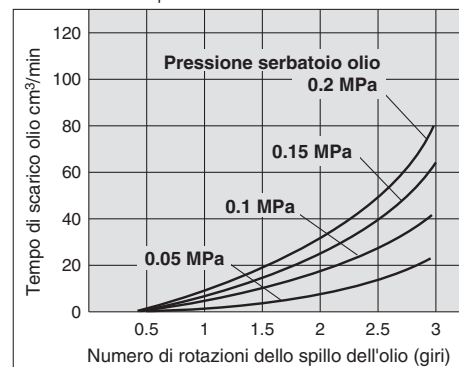

Portata aria (Valore rappresentativo)

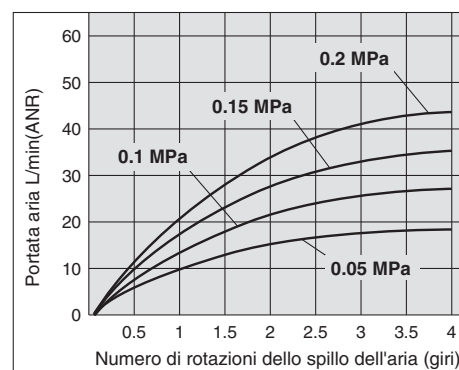

Precauzioni per l'uso

Montaggio

1. Assicurarsi di montare un filtro dell'aria corrispondente a 5mm (equivalente a SMC AF20) sul lato SUP del gruppo nebulizzatore.

Regolazione

1. Dopo aver allentato la manopola di regolazione della pressione del serbatoio (ruotandola verso sinistra), introdurre aria dalla sorgente di aria. Usare la manopola di regolazione della pressione del serbatoio e impostare l'intervallo da 0.05 a 0.2 MPa, impostare ogni valvola su ON (funzionamento manuale o sotto tensione), e controllare attentamente per assicurarsi che non vi sia nessun allentamento nei raccordi in ogni punto di collegamento. A questo punto, accertarsi che gli spilli di regolazione dell'aria e dell'olio della valvola miscelatrice siano completamente chiusi (ruotandoli verso destra).

Lubrificazione

1. Rilasciare completamente l'aria nel tubo dell'OLIO. Anche piccole quantità di aria nel tubo dell'OLIO causano il gocciolamento dell'olio. Aprire completamente lo spillo di regolazione dell'olio della valvola miscelatrice e portare la valvola ON/OFF per la generazione di nebbia d'olio in posizione ON, oppure premere e tenere premuto il pulsante manuale per rilasciare tutta l'aria dall'interno del tubo dell'olio. Se l'accumulo di aria dovuto all'uso di tubi di derivazione, ecc. avviene all'interno del tubo dell'OLIO, montare una valvola di scarico dell'aria nella posizione più alta e lasciare uscire l'aria. Assicurarsi di eseguire questa operazione durante il rabbocco dell'olio dopo che il serbatoio dell'olio si è svuotato.

Dimensioni/Elenco ricambi

LMU100

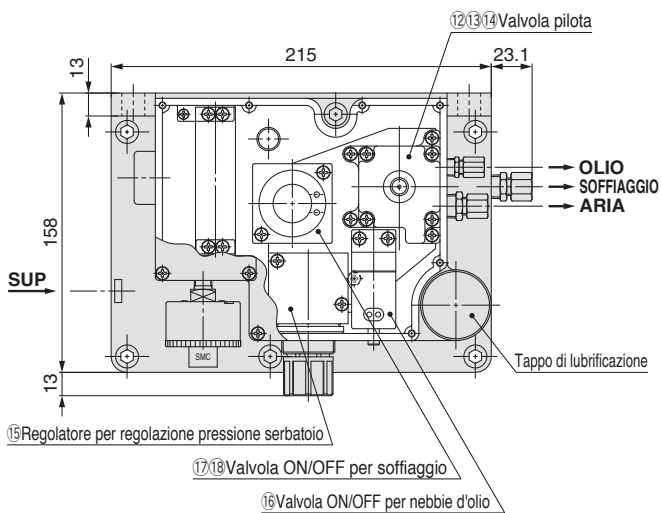
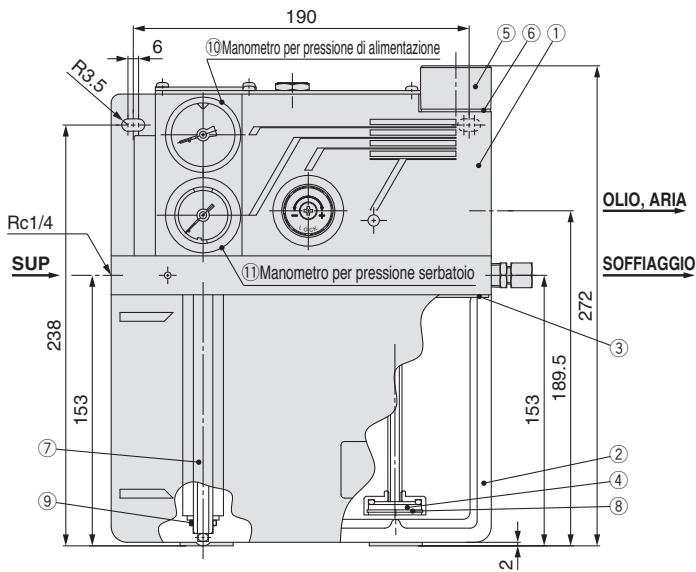

LMU200

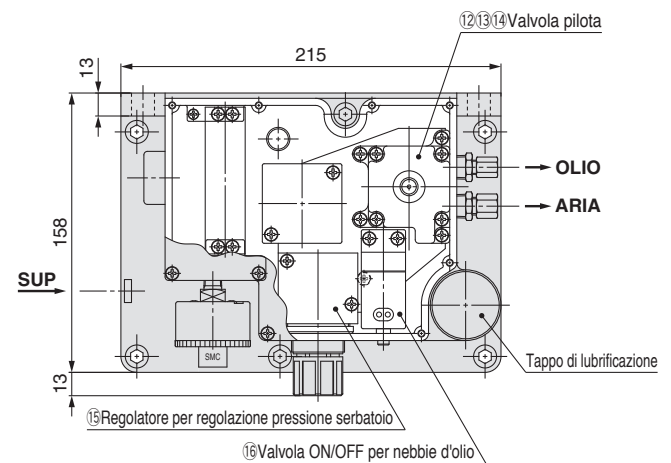
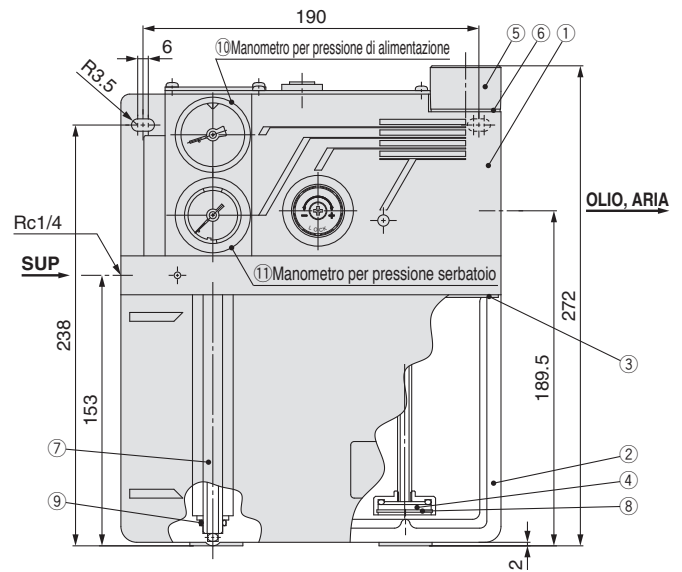

Elenco ricambi principali

N.	Descrizione	Materiale	Nota
1	Corpo nebulizzatore	Alluminio pressofuso	Argento platinato
2	Serbatoio nebulizzatore	Alluminio pressofuso	Argento platinato

Codice pezzi di ricambio/ricambi

N.	Descrizione	Materiale	Q.tà	Codice	
				LMU100	LMU200
3	Guarnizione corpo	NBR	1	81021-3	
4	Elemento	Bronzo	1	81021-6	
5	Tappo di lubrificazione	Ottone	1	81021-7	
6	Guarnizione riempimento	—	1	81021-8	
7	Indicatore livello	Vetro duro	1	81021-9	
8	Anello di ritegno tipo C per foro	Acciaio inox	1	FG00193	
9	O-ring	FKM	2	KA00622	
10	Manometro	—	1	G46-10-01	
11	Manometro	—	1	G46-4-01-L	
12	Valvola pilota	—	1	81022P	
13	O-ring	NBR	1	KA00078	
14	O-ring	FKM	2	KA00099	
15	Regolatore	—	1	INA-13-717	
16	Elettrovalvola	—	1	VO307K- $\frac{3}{8}$ G1-X328	
17	Elettrovalvola	—	1	VO315-00 $\frac{3}{8}$ G	—
18	O-ring	NBR	4	KA00087	—

Serie LMU100/200

Prodotti correlati

Valvola miscelatrice: Serie LMV

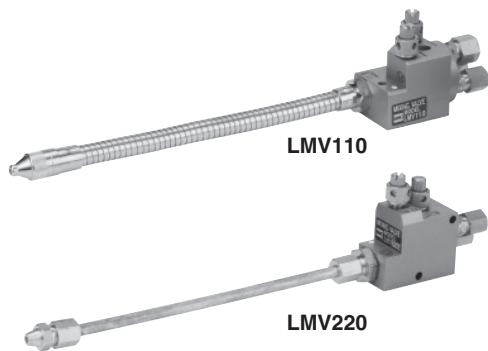

Specifiche tecniche

Pressione aria in ingresso		0.3 MPa Max.
Temperatura ambiente e del fluido		5 to 60 °C
Attacco	ARIA	T0604 (tubo Ø 6) applicabile
	OLIO	T0425 (tubo Ø 4) applicabile
	SOFFIAGGIO	T0806 (tubo Ø 8) applicabile

Codici di ordinazione

LMV 1 1 0 - 20

● Valvola miscelatrice	1 Disponibile	2 Non disponibile	● Costruzione del tubo dell'ugello	1 Tubi flessibili	2 Tubi in rame	● Lunghezza tubi ugello: L	20 200 mm	25 250 mm	30 300 mm	35 350 mm
------------------------	---------------	-------------------	------------------------------------	-------------------	----------------	----------------------------	-----------	-----------	-----------	-----------

Costruzione

LMV1□0/Con circuito soffiaggio

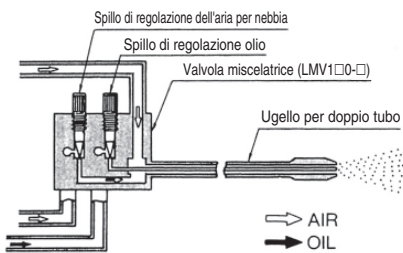

Dimensioni

LMV1□0-□

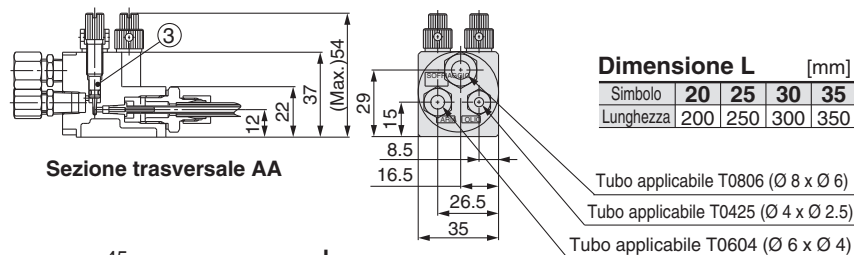

LMV2□0/Senza circuito soffiaggio

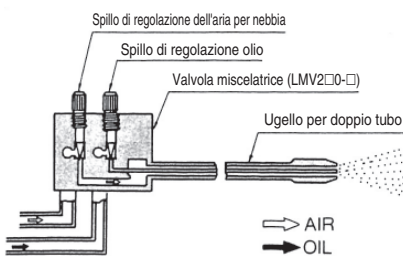

LMV2□0-□

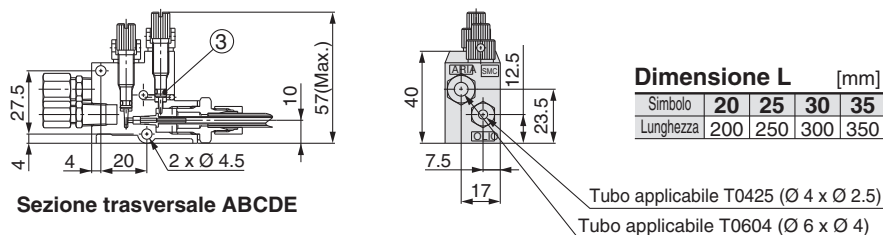

Sezione trasversale ABCDE

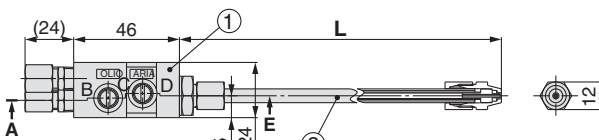

Elenco ricambi principali

N.	Descrizione	Materiale	Nota
1	Corpo valvola miscelatrice	Alluminio pressofuso	Argento platinato

Codice pezzi di ricambio/ricambi

N.	Descrizione	Materiale	Q.tà	Codice	
				LMV□10	LMV□20
2	Gruppo ugello flessibile	—	1	81023-2A-1 a 4 Nota 1)	—
	Gruppo ugello tubazione in rame	—	1	—	81023-31A-1 a 4 Nota 1)
3	O-ring	FKM	2	123116-2	

Nota 1) I numeri indicano la lunghezza degli ugelli. -1: 200 mm, -2: 250 mm, -3: 300 mm, -4: 350 mm

Supporto Magnetico: Serie LMH



Codici di ordinazione

LMH 1 0

Supporto magnetico

Circuito soffiaggio

Simbolo	Costruzione	Modello valvola miscelatrice applicabile
1	Disponibile	LMV1□0
2	Non disponibile	LMV2□0

Dimensioni

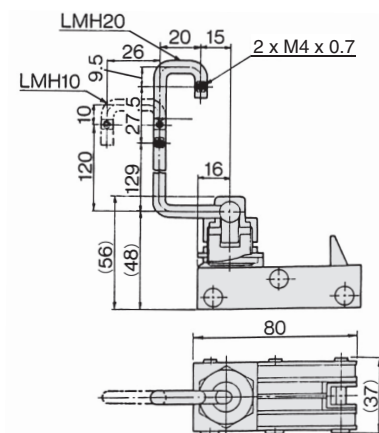

Tubo con diramazione. Serie LMD

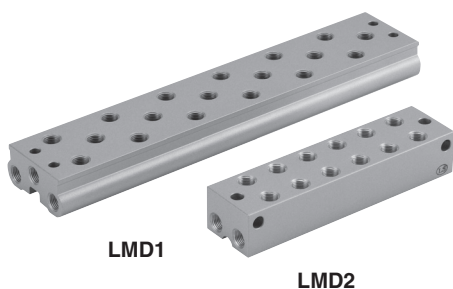

Codici di ordinazione

LMD 1 - 2

Tubo con diramazione

Circuito soffiaggio

1	Disponibile
2	Non disponibile

N. di valvole miscelatrici

1	1
2	2
3	3
4	4
5	5
6	6

Dimensioni

LMD1

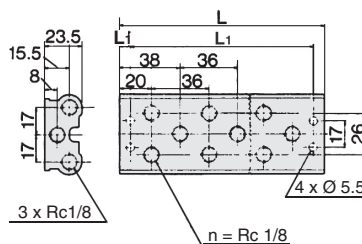

Modello	n	L	L ₁
LMD1-1	3	58	44
LMD1-2	6	94	80
LMD1-3	9	130	116
LMD1-4	12	166	152
LMD1-5	15	202	188
LMD1-6	18	238	224

LMD2

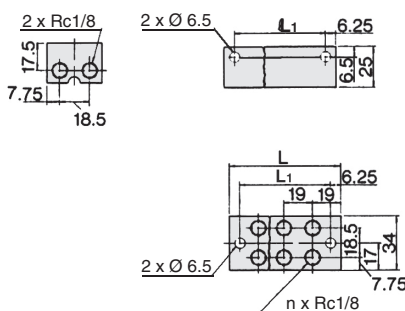

Modello	n	L	L ₁
LMD2-1	2	38	25.5
LMD2-2	4	57	44.5
LMD2-3	6	76	63.5
LMD2-4	8	95	82.5
LMD2-5	10	114	101.5
LMD2-6	12	133	120.5